



BOMAG
FAYAT GROUP

VIBROAPISONADOR BOMAG BT 80 D

El Vibropisón diésel BT 80 D es altamente fiable debido a su motor. Se utiliza en terrenos de difícil compactación y en obras donde se utiliza exclusivamente combustible diésel para trabajos altamente exigentes, capaz de ofrecerle más potencia de impacto y una mayor productividad.





PROTECCIÓN TOTAL

El motor está protegido totalmente, entregándole una amplia seguridad en la obra. Este equipo ofrece una sólida resistencia, producto de su material sintético especial el cual puede resistir caídas desde la plataforma de un camión sin producirse daños significantes. Con esto, los costos de reparación se pueden reducir hasta un 33 %.

POTENCIA AL MÁXIMO

Motores diésel certificados por EPA y CARB de emisiones de escapes de inyección directa refrigerados por aire. Utilizan un sistema de contrapeso para un funcionamiento suave y de alta velocidad.

FUERZA DIÉSEL

Apto para una utilización permanente en obras funcionando exclusivamente a base de gasóleo. Esta máquina especial para los usuarios expertos aporta más potencia de impacto y productividad.

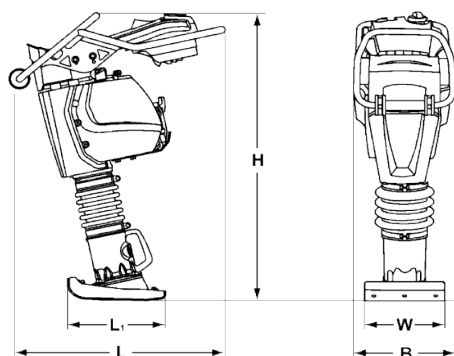

BT 80 D

B	H	L	L1	W
350	1000	765	335	330

*Dimensiones en mm

FICHA TÉCNICA

Motor	Yanmar
Modelo	L-48
Tipo Motor	Diésel
Sistema de enfriamiento	Por aire
Potencia	4.8 hp (3.3 kW)
Cilindros	1
Velocidad motor	3.600 rpm
Accionamiento	Retráctil, manual
Fuerza de impacto	17.5 Kn
Frecuencia	8 - 11,5 Hz
Capacidad estanque combustible	3 l
Ciclos de impacto	480 – 700 cpm
Altura de salto máxima	70 mm
Ancho base compactación	330 mm
Largo base compactación	335 mm
Velocidad de marcha	28 m/ min
Máxima Pendiente (en función del suelo)	35%
Peso Operacional	81 kg

