



BOMAG
FAYAT GROUP

PLACA BOMAG BR 35/60 D REVERSIBLE

Las placas compactadoras reversibles son usadas preferentemente en la construcción de caminos, carreteras y vías para rellenos sanitarios. Además, es útil en la construcción de zanjas, canales, zonas con jardines y adoquinado.

ISO 9001:2015

BUREAU VERITAS
Certification



**PROTEGIDO POR TODOS LADOS**

La sólida estructura evita los defectos por deterioros exteriores por los cuatros lados, protegiendo el motor y dándole una máxima seguridad en la obra.

LARGA DURACIÓN

Obtenga una larga vida útil del equipo gracias a la placa base auto limpiador con aristas exteriores reforzadas de GGG 60, altamente resistentes al desgaste. Aparte de su vibración doble y única de BOMAG, también dispone de un accionamiento hidrostático que garantiza la regulación gradual de la velocidad e incluye una marcha rápida.

MOTORES ALTAMENTE EFICIENTE

Motores probados garantizan una vida útil elevada y bajos costes de funcionamiento tanto en gasolina como en diesel.

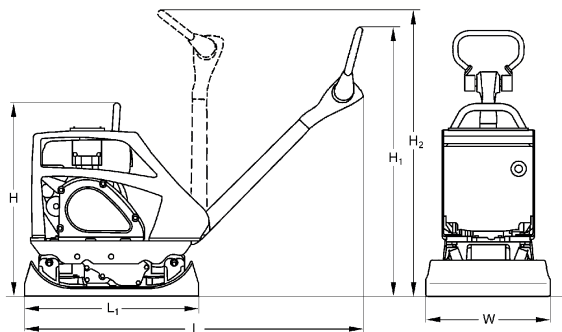
**BRP 35/60 D**

H	H1	H2	L	L1	W
730	1030	1160	1545	832	630

*Dimensiones en mm

FICHA TÉCNICA

Motor	Hatz
Modelo	1B20
Tipo Motor	Diésel
Sistema de enfriamiento	Por aire
Potencia	3,1 kW
Cilindros	1
Velocidad del motor	3.000 rpm
Tipo de accionamiento	Mecánico, retráctil
Fuerza centrífuga	35 kN (3.500 kg)
Frecuencia	80 Hz
Cap. estanque combustible	3 l
Ancho base compactación	600 mm
Largo base compactación	762 mm
Velocidad de marcha	27 m/min
Máxima pendiente (en función del suelo)	32%
Peso operacional	225 kg

